

MINI PELLE COMPACTE

# TB230

CABINE & CANOPY

# TB240



**TAKEUCHI**



# TAKEUCHI

# NOUVELLE



# TB230

CABINE & CANOPY

## SPÉCIFICITÉS

- Siège ergonomique en revêtement vinyle, absorbant les vibrations et apportant un grand confort à l'utilisateur
- Toutes les commandes de la console sont accessibles à l'opérateur depuis son poste de conduite
- Ecran LCD interactif : vérification des données de la machine et utilisation des accessoires facilitée
- Pare soleil
- Appuie tête de série



CANOPY



CABINE



# GÉNÉRATION DE PELLES COMPACTES HYDR



## AVANTAGES TAKEUCHI

- Machine compacte avec moteur très performant
- Bouton vitesse rapide situé sur les joysticks
- Moteur Final Tier 4
- Vitesse de translation  
TB230 : 2,9 / 5,2 Km/h (1<sup>ère</sup>/2<sup>ème</sup>)  
TB240 : 2,9 / 5,3 Km/h (1<sup>ère</sup>/2<sup>ème</sup>)



## LARGES CAPOTS ENVELOPPANTS

- Larges capots et contrepoids enveloppants protégeant les éléments moteur et hydrauliques



TB228 : 1,580mm → TB230 : 1,655 mm ↗ + 4,7%  
TB235 : 1,600mm → TB240 : 1,760 mm ↗ + 10%  
(Au-dessus du niveau du sol)



# AULIQUES



## TB240

CABINE & CANOPY



### ÉQUIPEMENT STANDARD

- Système de contrôle de la machine sur écran : système de diagnostic permettant à l'opérateur d'être informé en temps réel de toute information concernant la machine et ses éléments de fonctionnement
- Décélération automatique
- Batterie scellée : maintenance aisée et résistance aux vibrations
- Débit de la ligne auxiliaire réglable et facilement ajustable via l'écran LCD
- Mode flux continu sur ligne hydraulique auxiliaire pour les équipements demandant un flux hydraulique continu
- Contrôle proportionnel (Sce port 1)
- Reniflard d'air
- Chauffage et climatisation (version cabine)
- Feux de travail
- Norme de protection : ROPS/TOPS/OPG de niveau 1

### OPTIONS

- Climatisation (TB240)
- Grille de protection de pluie sur cabine
- Filtre à air double élément
- Grille de protection de toit
- Alarme de translation
- Arrêt de pied de flèche
- Clapet de bras et de flèche
- Feux de travail supplémentaire sur cabine
- Chenilles acier
- 2<sup>ème</sup>, 3<sup>ème</sup> et 4<sup>ème</sup> lignes auxiliaires
- Libération automatique de la pression pour changement fréquent d'équipements
- Retour libre au réservoir
- Lame oblique (TB230)
- Pompe à gasoil





## Plage de fonctionnement

	TB230	TB240
A	4850	5545
B	4710	5425
C	2835	3465
D	2165	2665
E	3310	3725
F	4490	5245
G	3230	3825
H	1020	1185
J	380/370*	405
K	310/325*	385

\*Spécification lame oblique

## Dimensions

	TB230	TB240
A	4595	5085
B	1460	1720
C	2525/2540**	2490
D	1330	1365
E	590	570
F	1440	1645
G	1900	2105
H	1450	1740
J	300	350
K	305	295
L	1895	2040
M	1505	1620
P	490	540
Q	610	680
R	1450	1740
S	355/330*	395
T	3265	3720
U	1455/1480*	1650
V	79°	77°
W	58°	57°
X	4730/4755*	5380

\*Spécification lame oblique

\*\*Canopy

TB230

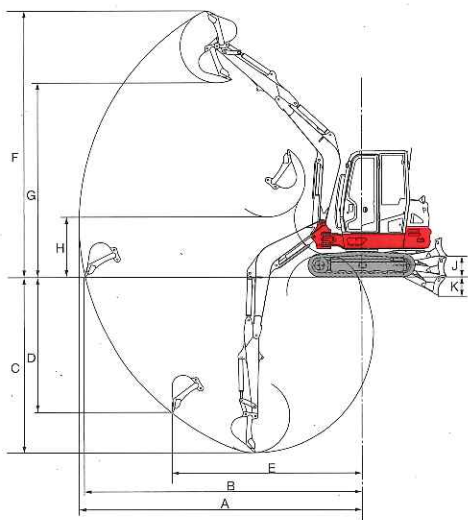

TB240

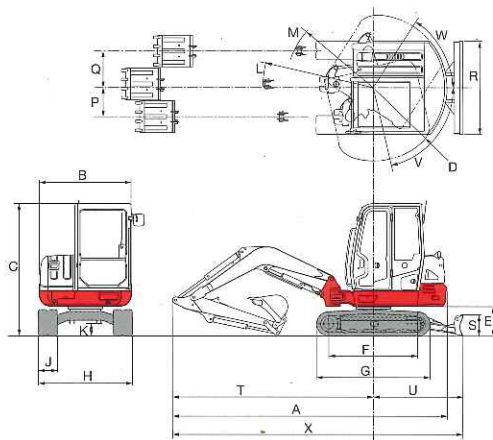
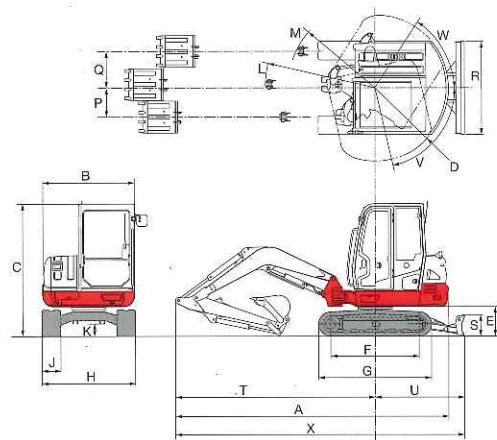
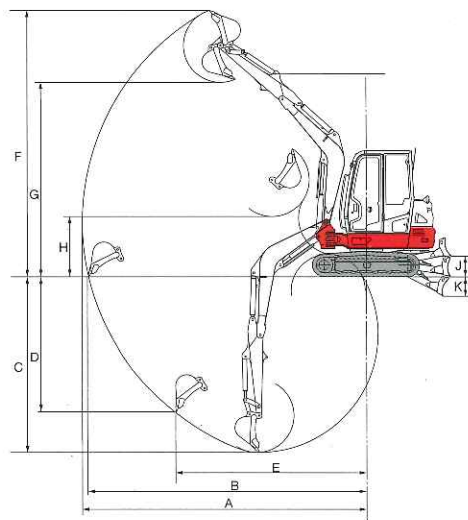

## Caractéristiques

Caractéristiques de base / Dimensions	TB230	TB240
Poids opérationnel (Kg)	2875 (cab) / 2810 (can)	4015 (cab) / 3825 (can)
Volume godet standard	0,068 m <sup>3</sup>	0,12 m <sup>3</sup>
Moteur	3TNV88F-EPTB	4TNV88-ZSTB
Puissance nominale	17,6 kW - 2400 tr/min	26,0 kW - 2200 tr/min
Réservoir carburant	46 litres	70 litres
Longueur en condition de transport	4730 mm 4755 avec lame oblique	5380 mm
Largeur tourelle	1460 mm	1720 mm
Hauteur totale (mm)	2525 (cab) / 2540 (can)	2490 (cab) / 2505 (can)
Largeur hors tout	1450 mm	1740 mm
Largeur x hauteur de la lame	1450 x 355 mm	1740 x 395 mm
Rayon arrière	1330 mm	1365 mm
Largeur des chenilles	300 mm	350 mm
Garde au sol	305 mm	295 mm

Caractéristiques opérationnelles	TB230	TB240
Profondeur maxi d'excavation	2835 mm	3465 mm
Portée maximum	4850 mm	5545 mm
Déport angle gauche / droit	79° / 58°	77° / 57°
Force de cavage du godet	20,9 kN	30,8 kN

Caractéristiques opérationnelles (suite)	TB230	TB240
Force de cavage du balancier	12,9 kN	18,3 kN
Longueur du bras	1445 mm	1600 mm
Lame de levage maximale / descente	380 mm / 310 mm	405 mm / 385 mm
Force de traction	28,2 kN	42,4 kN
Vitesse de translation (1 <sup>ère</sup> /2 <sup>ème</sup> )	2,9 / 5,2 km/h	2,9 / 5,3 km/h
Vitesse de rotation tourelle	10,3 tr/mn	9,6 tr/mn

Système hydraulique	TB230	TB240
Pompe	2 à débit variable + 2 à engrenage	
Capacité hydraulique	56 litres	74 litres
Ligne Aux.1 (l / min / Mpa)	54,0 / 21,0	65,3 / 20,6
Ligne Aux.2 (l / min / Mpa)	21,6 / 20,0	23,5 / 20,6
Ligne Aux.3 (l / min / Mpa)	10,8 / 13,2 / 3,4 / 20,0	9,9 / 13,3 / 3,4 / 20,6
Ligne Aux.4 (l / min / Mpa)	21,6 / 20,6	23,5 / 20,6

Equipements	TB230	TB240
Ecran de contrôle	LCD de série	
Norme de protection	ROPS/TOPS/OPG	
Système de décélération automatique	De série	

# TAKEUCHI

TAKEUCHI FRANCE S.A.S

Parc d'activité des Béthunes  
Siège social : 3, avenue de la Mare  
CS29258 - SOA

95078 CERGY PONTOISE CEDEX  
Tél. : 01 34 64 30 30 - Fax : 01 34 64 08 95  
Email : commercial@takeuchi-france.com  
www.takeuchi-france.com

Dans votre région distribué par :