



KAISER

Pelle Araignée

S1



www.kaiser.li

Le savoir-faire dans la classe des 7 tonnes

- Grande stabilité
- Fonction harmonieuse et rapide grâce au système LUDV
- Transmission à 2 vitesses
- Réservoir Diesel d'une grande capacité
- Système de refroidissement à haute performance
- Excellente accessibilité aux travaux d'inspection



Cabine moderne
Cabine spacieuse et confortable, cockpit fonctionnel, vue panoramique exceptionnelle (aux normes ROPS-FOPS)

Travailler efficacement et sans être fatigué
Tous les instruments de commande et de contrôle sont placés de manière visible et pratique

Châssis inférieur
Châssis inférieur robuste avec réservoir Diesel supplémentaire de 100 litres environ

Telefuss
Affûts télescopiques extensibles jusqu'à 850 mm



Pour d'autres accessoires veuillez nous contacter



Benne preneuse pour roches



Godet



Lame curage hydraulique



Attache rapide "Blitz"



Système hydraulique
Harmonieux et rapide grâce au système LUDV



Système de refroidissement à haute performance
Système de refroidissement adapté au climat tropical garantissant une longue durée de vie des composants hydrauliques



Entretien simple
Installation optimale des composants pour une meilleure accessibilité

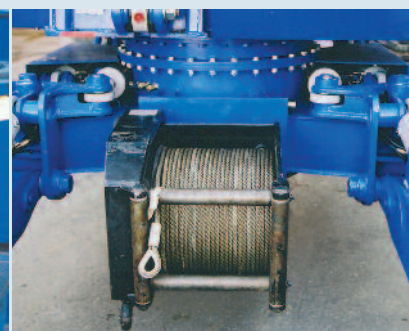

Accessoires
Une offre multiple d'accessoires permet d'équiper le KAISER S1 de façon optimale pour toutes les applications

Spécification technique

Poids env.	7.100 kg
Portée env.	6.930 mm
Profondeur env.	4.600 mm
Hauteur env.	8.180 mm
Rayon de rotation	2.090 mm
Force de levage à 3 m	3,8 t
à 5 m	1,6 t
Force d'arrachement	43 kN
Force de pénétration	54 kN
Niveau de pression sonore	Lpa 75 dB(A)
Niveau d'intensité sonore	Lwa 99 dB(A)
Réservoir Diesel incluant réservoir supplémentaire	220 Liter

Moteur

- 70 kW (95 CV) Perkins Diesel
- Le refroidissement liquide

Système hydraulique

- Vérins avec freins de fin de course
- Contrôle des affûts par joysticks
- Trois circuits hydrauliques indépendants pour les fonctions de la pelle araignée (164 l/min, 65 l/min and 51 l/min)

Système de refroidissement

- Système de refroidissement puissant avec flux d'air optimisé
- Système de refroidissement à 4 circuits pour huile hydraulique, eau de réfrigération, carburant diesel et climatiseur

Transmission hydrostatique

- 2 vitesses
- Vitesse de déplacement continue de 0 - 4,5 et 0 - 8 km/h

Mouvement de rotation

- Vitesse de rotation 0 - 9 tr/min.
- Disque de frein avec refroidissement hydraulique

Cabine

- Cabine panoramique aux normes ROPS/FOPS, permettant de travailler en toute sécurité
- Cabine spacieuse munie d'un siège confortable, à suspension pneumatique réglable

Options

- Connexion hydraulique additionnelle
- Micro filtration / avec séparation d'eau
- Treuil (proportionnel)
- Air conditionné
- Filtre à particule
- Graissage centralisé

Timbre commerçant:

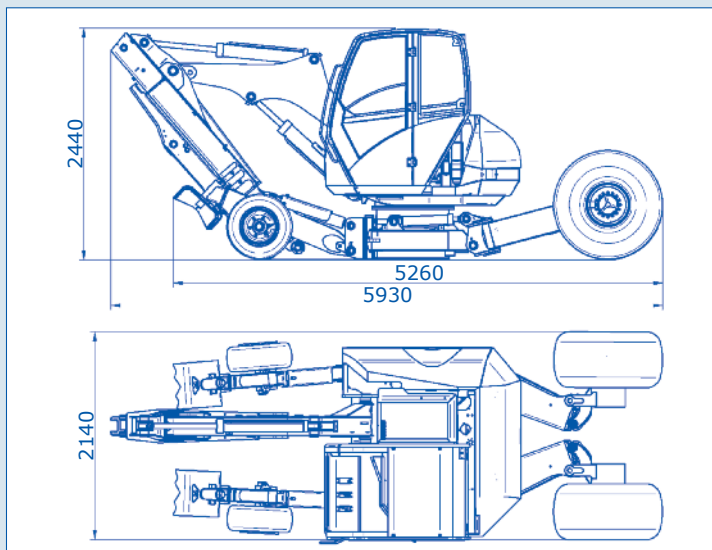
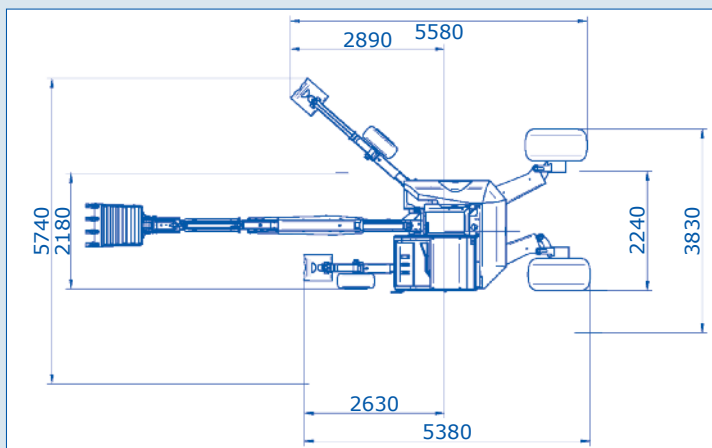
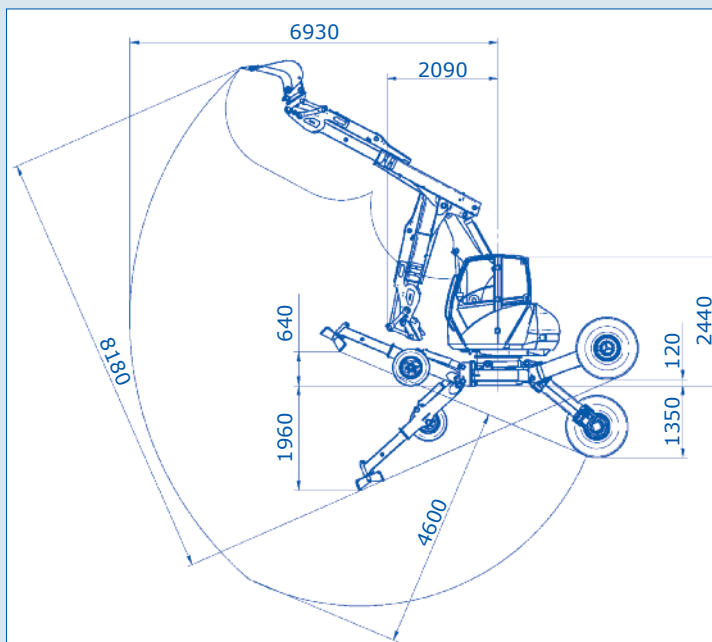

246012012/S1-5 Sous réserve de modifications techniques éventuelles!

